

Приложение 1
к учебной программе по
учебному предмету
«Допризывная и медицинская
подготовка» для X–XI классов
учреждений образования,
реализующих образовательные
программы общего среднего
образования с русским языком
обучения и воспитания

УСЛОВИЯ УПРАЖНЕНИЙ СТРЕЛЬБ ИЗ ПНЕВМАТИЧЕСКОЙ И МАЛОКАЛИБЕРНОЙ ВИНТОВОК

Упражнения стрельб из пневматической винтовки

Упражнение № 1

Цель – мишень с кругами № 8, установленная на уровне глаз
стреляющего.

Дальность до цели – 10 м.

Количество пульек – 5 шт.

Время на стрельбу – не более 3 мин.

Положение для стрельбы – лежа (стоя, сидя) с упора.

Отметка:

9–10 баллов – поразить цель (черный круг) пятью пульками;

7–8 баллов – поразить цель четырьмя пульками;

5–6 баллов – поразить цель тремя пульками;

3–4 балла – поразить цель двумя пульками;

1–2 балла – поразить цель одной пулькой.

Высший балл отметки характеризует кучность стрельбы (пробоины
вмещаются в круг диаметром 15 мм.).

Упражнение № 2

Цель – мишень с кругами № 8, установленная на уровне глаз
стреляющего.

Дальность до цели – 10 м.

Количество пульек – 5 шт.

Время на стрельбу – не более 3 мин.

Положение для стрельбы – лежа (стоя, сидя) с упора.

Отметка:

Выбито очков	40	36	32	28	24	20	16	12	8	4
Отметка (баллы)	10	9	8	7	6	5	4	3	2	1

Мишень для выполнения упражнений стрельб из пневматической
винтовки

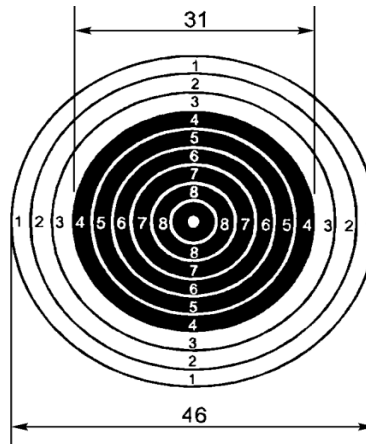

Мишень № 8.
Размеры даны в мм

Упражнения стрельб из малокалиберной винтовки

Упражнение № 3

Стрельба с места по неподвижной цели днем

Цель – грудная фигура с кругами (мишень № 4), уменьшенная в 4 раза, установленная на высоте глаз стреляющего, неподвижная.

Дальность до цели – 25 м.

Количество патронов – 3 шт.

Время на стрельбу – не более 2 мин.

Положение для стрельбы – лежа с упора.

Отметка:

8–10 баллов – поразить цель тремя выстрелами;

5–7 баллов – поразить цель двумя выстрелами;

2–4 балла – поразить цель одним выстрелом;

0–1 балл – цель не поражена.

Высший балл отметки характеризует кучность стрельбы (пробоины вмещаются в круг диаметром 60 мм).

Упражнение № 4

Стрельба с места по неподвижной цели днем

Цель – грудная фигура с кругами (мишень № 4), уменьшенная в 4 раза, установленная на высоте глаз стреляющего, неподвижная.

Дальность до цели – 25 м.

Количество патронов – 5 шт.

Время на стрельбу – не более 3 мин.

Положение для стрельбы – лежа с упора.

Отметка:

Выбито очков	45	41	36	32	27	23	18	14	9	5
Отметка (баллы)	10	9	8	7	6	5	4	3	2	1

Мишень для выполнения упражнений стрельб из малокалиберной
ВИНТОВКИ

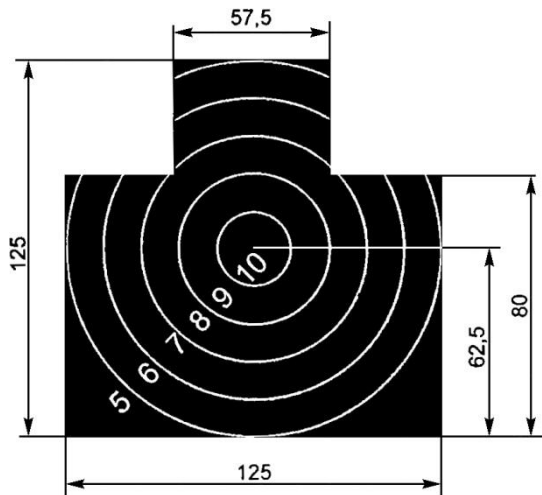

Мишень № 4, уменьшенная в 4
раза. Размеры даны в мм

Приложение 2

к учебной программе по учебному предмету «Допризывная и медицинская подготовка» для X–XI классов учреждений образования, реализующих образовательные программы общего среднего образования с русским языком обучения и воспитания

НОРМАТИВЫ ПО ДОПРИЗЫВНОЙ И МЕДИЦИНСКОЙ ПОДГОТОВКЕ

НОРМАТИВЫ ПО ДОПРИЗЫВНОЙ ПОДГОТОВКЕ

№ п/п	Наименование норматива	Порядок (условия) выполнения норматива	Ошибки, снижающие отметку Отметка
1	2	3	4
Тактическая подготовка			
1.	Выбор места для ведения огня, трассировка окопа	Учащийся вводится в тактическую обстановку, ему ставится задача на выбор места и трассировку окопа для ведения огня. Окоп трассируется лежа. Время (до 2 мин) отсчитывается от команды «К отработке норматива приступить» до доклада о готовности	Ошибки: допущены ошибки при выборе места для ведения огня; не выдержаны размеры и форма окопа; не велось наблюдение за противником; отсутствовала постоянная готовность к открытию огня; действия неуверенные. Отметка: 9–10 баллов – норматив выполнен без ошибок; 7–8 баллов – допущена 1 ошибка; 5–6 баллов – допущены 2 ошибки; 3–4 балла – допущены 3 ошибки; 1–2 балла – допущены 4 ошибки, или время, затраченное на выполнение норматива, превышает 2 мин. Высший балл (в пределах уровня отметки) выставляется за соблюдение мер маскировки при выполнении норматива
2.	Передвижение	Учащийся вводится в	Ошибки:

	<p>на поле боя перебежками и переползанием (скрытное выдвигание к объекту противника)</p>	<p>тактическую обстановку, ему ставится задача на передвижение. Участок местности глубиной 100 м он преодолевает: перебежкой – 30 м, переползанием попластунски – 40 м, перебежкой – 30 м. Время (до 2 мин 30 с) отсчитывается от команды «Вперед» до достижения указанного рубежа и подготовки к стрельбе лежа</p>	<p>голова и тело при переползании поднимаются от земли; длина перебежек между остановками больше установленной; во время остановки после перебежки учащийся не отполз в сторону и не изготовился для ведения огня; для остановок при перебежке не использовались имеющиеся укрытые места (укрытия); передвижение ведется без учета особенностей рельефа местности; не ведется наблюдение за местностью и противником.</p> <p>Отметка: 9–10 баллов – норматив выполнен без ошибок; 7–8 баллов – допущена 1 ошибка; 5–6 баллов – допущены 2 ошибки; 3–4 балла – допущены 3 ошибки; 1–2 балла – допущены 4 ошибки, или время, затраченное на выполнение норматива, превышает 2 мин 30 с.</p> <p>Низший балл (в пределах уровня отметки) выставляется при небрежном обращении с оружием</p>
3.	<p>Обнаружение целей, определение их местоположения и доклад о результатах наблюдения</p>	<p>В секторе наблюдения на расстоянии 300–1500 м от наблюдателя размещены 5 целей. Учащийся вводится в тактическую обстановку, ему ставится задача на наблюдение: обнаружить цели, определить их местоположение относительно ориентиров и местных предметов, определить расстояния до них, доложить результаты наблюдения. Время (до 8 мин) отсчитывается от команды «Приступить к разведке целей» до окончания доклада о результатах</p>	<p>Отметка: 9–10 баллов – обнаружены 5 целей, ошибки в определении расстояний: не более 5 %, доклад уверенный и четкий; 7–8 баллов – обнаружены 4 цели, ошибки в определении расстояний: не более 10 %, доклад неуверенный; 5–6 баллов – обнаружены 3 цели, ошибки в определении расстояний: не более 15 %, при докладе допущены незначительные неточности; 3–4 балла – обнаружены 2 цели, ошибки в определении расстояний: не более 20 %, при докладе допущены неточности; время, затраченное на выполнение норматива, превышено (до 7 мин); 1–2 балла – обнаружена 1 цель; ошибки в определении расстояний: не более 25 %; при докладе допущены значительные неточности; время, затраченное на выполнение норматива, превышает 8 мин.</p> <p>Высший балл отметки выставляется за соблюдение мер</p>

		наблюдения	маскировки при выполнении норматива
4.	Передвижение на поле боя перебежками в составе отделения	Подразделение преодолевает участок местности глубиной 300 м короткими перебежками (в отделениях по одному)	Ошибки и отметка аналогичны нормативу 2
Огневая подготовка			
5.	Неполная разборка автомата	Учащийся стоит у стола. Оружие в собранном виде лежит на столе. Время (60 с) отсчитывается от команды «К неполной разборке автомата приступить» до доклада о готовности	Ошибки: не осмотрен патронник на отсутствие в нем патрона; нарушена последовательность разборки; отдельные части разложены беспорядочно; извлечение частей производится с большим усилием. Отметка: 9–10 баллов – норматив выполнен без ошибок; 7–8 баллов – допущена 1 ошибка; 5–6 баллов – допущены 2 ошибки; 3–4 балла – допущены 3 ошибки; 1–2 балла – допущены 4 ошибки, или время, затраченное на выполнение норматива, превышает 1 мин. Высший балл выставляется при перекрытии времени норматива на 10 с
6.	Сборка автомата после неполной разборки	Учащийся стоит у стола. Части автомата разложены на столе в установленном порядке. Время (60 с) отсчитывается от команды «К сборке автомата приступить» до доклада о готовности	Ошибки: нарушена последовательность сборки; соединение частей проводится с усилием; не проверена работа частей и механизмов; не произведен спуск курка после сборки; автомат не поставлен на предохранитель. Отметка: 9–10 баллов – норматив выполнен без ошибок; 7–8 баллов – допущена 1 ошибка; 5–6 баллов – допущены 2 ошибки; 3–4 балла – допущены 3 ошибки;

			1–2 балла – допущены 4 ошибки, или время, затраченное на выполнение норматива, превышает 1 мин. Высший балл отметки выставляется при перекрытии времени норматива на 10 с
7.	Снаряжение магазина учебными патронами	Учащийся стоит у стола (перед подстилкой), на подстилке расположены учебные патроны (30 шт., россыпью) и магазин. Время отсчитывается от команды «К снаряжению магазина приступить» до доклада о готовности	Отметка: 9–10 баллов – норматив выполнен четко, уверенно, быстро (до 1 мин); 7–8 баллов – норматив выполнен, приемы правильные, но темп замедленный (до 1 мин 10 с); 5–6 баллов – норматив выполнен, но действия неуверенные, темп замедленный (до 1 мин 20 с); 3–4 балла – норматив выполнен, но действия неуверенные, патроны вкладываются в приемник с большим усилием, темп медленный (до 1 мин 30 с); 1–2 балла – норматив выполнен, но действия неумелые, неуверенные; темп медленный (до 1 мин 45 с) Высший балл отметки выставляется, если положения магазина правильное, со стола берется одновременно несколько патронов
Радиационная, химическая и биологическая защита			
8.	Надевание противогаза	У учащегося противогаз в походном положении. По команде «Газы» учащийся надевает противогаз. Время отсчитывается от момента подачи команды до возобновления дыхания после надевания противогаза	Ошибки: при надевании учащийся не закрыл глаза и не задержал дыхание; после надевания противогаза не сделан выдох; шлем-маска надета с перекосом. Каждая ошибка снижает отметку на 1 балл. Отметка: 9–10 баллов – норматив выполнен за 8 с; 7–8 баллов – норматив выполнен за 9 с; 5–6 баллов – норматив выполнен за 10 с; 3–4 балла – норматив выполнен за 11 с; 1–2 балла – поврежден противогаз, или норматив выполнен более чем за 11 с

9.	<p>Пользование неисправным противоголозом в зараженной атмосфере</p>	<p>Противоголоз у учащегося в боевом положении. Руководитель доводит до учащегося характер повреждения противоголоза: повреждена фильтрующая коробка; повреждена шлем-маска.</p> <p>Время отсчитывается от момента подачи команды «К устранению неисправности приступить» до возобновления дыхания</p>	<p>Ошибки: учащийся не закрыл глаза и не задержал дыхание; после устранения неисправности не сделал полный выдох; не полностью навинчена фильтрующая коробка к шлем-маске; действия неумелые, неуверенные.</p> <p>Отметка: 1) При замене фильтрующей коробки: 9–10 баллов – норматив выполнен за 15 с; 7–8 баллов – норматив выполнен за 16 с; 5–6 баллов – норматив выполнен за 17 с; 3–4 балла – норматив выполнен за 18 с; 1–2 балла – время, затраченное на выполнение норматива, превышает 18 с.</p> <p>Высший балл отметки (в пределах уровня отметки) выставляется при выполнении норматива без ошибок, каждая допущенная ошибка снижает оценку на 1 балл.</p> <p>2) При удалении шлем-маски: 9–10 баллов – норматив выполнен за 8 с; 7–8 баллов – норматив выполнен за 9 с; 5–6 баллов – норматив выполнен за 10 с; 3–4 балла – норматив выполнен за 11 с; 1–2 балла – время, затраченное на выполнение норматива, превышает 11 с.</p> <p>Высший балл отметки (в пределах уровня отметки) выставляется при выполнении норматива без ошибок, каждая допущенная ошибка снижает оценку на 1 балл</p>
10.	<p>Надевание респиратора</p>	<p>Респиратор у учащегося в походном положении. По команде «Респиратор надеть» учащийся надевает респиратор. Время отсчитывается от</p>	<p>Ошибки: при надевании респиратора учащийся не задержал дыхание; после надевания не сделан полный выдох; концы носового зажима респиратора не прижаты к носу; действия неумелые, неуверенные.</p> <p>Отметка:</p>

		момента подачи команды до надевания респиратора и полного выдоха	9–10 баллов – норматив выполнен за 8 с; 7–8 баллов – норматив выполнен за 9 с; 5–6 баллов – норматив выполнен за 10 с; 3–4 балла – норматив выполнен за 11 с; 1–2 балла – время, затраченное на выполнение норматива, превышает 11 с, поврежден респиратор. Высший балл отметки (в пределах уровня отметки) выставляется при выполнении норматива без ошибок, каждая допущенная ошибка снижает оценку на 1 балл
11.	Надевание общевойскового защитного комплекта	Средства защиты у учащегося в походном положении. Время отсчитывается от подачи команды «Плащ в рукава, чулки, перчатки надеть. Газы» до полного надевания средств защиты и доклада «Готов»	Ошибки: надевание защитных чулок проводилось с застегнутыми хлястиками; чулки не подвязаны, неправильно застегнуты борта плаща, или не полностью надеты чулки; не закреплены крепления держатели шпенок, или не застегнуты два шпенёк; допущены ошибки при надевании противогаза. Отметка: 9–10 баллов – норматив выполнен за 3 мин 30 с; 7–8 баллов – норматив выполнен за 4 мин; 5–6 баллов – норматив выполнен за 4 мин 30 с; 3–4 балла – норматив выполнен за 5 мин; 1–2 балла – время, затраченное на выполнение норматива, превышает 5 мин, или повреждены средства защиты. Высший балл отметки (в пределах уровня отметки) выставляется при выполнении норматива без ошибок, каждая допущенная ошибка снижает оценку на 1 балл
12.	Действия по сигналу «Химическая тревога»	Средства защиты у учащегося в походном положении. Учащийся надевает противогаз, плащ в виде накидки и ведет наблюдение за местностью. Время отсчитывается от подачи команды, сигнала «Химическая	Ошибки: не надет капюшон на голову; не запахнуты полы плаща; допущены ошибки при надевании противогаза; не ведется наблюдение за местностью. Отметка: 9–10 баллов – норматив выполнен за 50 с; 7–8 баллов – норматив выполнен за 1 мин;

		тревога» до надевания средств защиты и доклада «Готов»	5–6 баллов – норматив выполнен за 1 мин 10 с; 3–4 балла – норматив выполнен за 1 мин 20 с; 1–2 балла – время, затраченное на выполнение норматива, превышает 1 мин 20 с, или повреждены средства защиты. Высший балл отметки (в пределах уровня отметки) выставляется при выполнении норматива без ошибок, каждая допущенная ошибка снижает оценку на 1 балл
Строевая подготовка			
13	Строевая стойка	Учащиеся находятся на плацу в двухшереножном строю. По команде руководителя занятий учащийся выходит из строя и выполняет строевые приемы	Ошибки: носки развернуты не по линии фронта и не на ширину ступни; каблуки не поставлены вместе; кисти рук не по середине бедер, держатся ладонями назад; грудь не приподнята, живот не подобран; тело не подано вперед, голова опущена, руки согнуты в локтях. Отметка: 10 баллов – прием выполнен в строгом соответствии с требованиями строевого устава, четко, уверенно, красиво; 9 баллов – прием выполнен в соответствии с требованиями строевого устава, но недостаточно четко, с напряжением; 8 баллов – прием выполнен в соответствии с требованиями строевого устава, но недостаточно четко, с напряжением, и допущена 1 ошибка; 7 баллов – прием выполнен в соответствии с требованиями строевого устава, но недостаточно четко, с напряжением, и допущены 2 ошибки; 6 баллов – прием выполнен в соответствии с требованиями строевого устава, но недостаточно четко, с напряжением, и допущены 3 ошибки; 5 баллов – действия нечеткие, вялые, отсутствует строевая подтянутость, допущены 2 ошибки; 4 балла – действия нечеткие, вялые, плохая реакция, допущены 3

			<p>ошибки; 3 балла – действия нечеткие, вялые, плохая реакция, допущены 4 ошибки; 2 балла – действия нечеткие, вялые, отсутствует строевая подтянутость, плохая реакция, допущены 5 ошибок; 1 балл – действия нечеткие, вялые, отсутствует строевая подтянутость, плохая реакция, допущены более 5 ошибок</p>
14	Повороты на месте	Учащиеся находятся на плацу в двухшереножном строю. По команде руководителя занятий учащийся выходит из строя и выполняет строевые приемы	<p>Ошибки: после поворота не сохраняется правильное положение рук и ног; ноги в коленях сгибаются; руки отходят от бедер; нога приставляется не кратчайшим путем; поворот произведен не на 90° или 180°.</p> <p>Отметка: 10 баллов – прием выполнен в строгом соответствии с требованиями строевого устава, четко, уверенно, красиво; 9 баллов – прием выполнен в соответствии с требованиями строевого устава, но недостаточно четко, с напряжением; 8 баллов – прием выполнен в соответствии с требованиями строевого устава, но недостаточно четко, с напряжением, и допущена 1 ошибка; 7 баллов – прием выполнен в соответствии с требованиями строевого устава, но недостаточно четко, с напряжением, и допущены 2 ошибки; 6 баллов – прием выполнен в соответствии с требованиями строевого устава, но недостаточно четко, с напряжением, и допущены 3 ошибки; 5 баллов – действия нечеткие, вялые, отсутствует строевая подтянутость, допущены 2 ошибки; 4 балла – действия нечеткие, вялые, плохая реакция, допущены 3 ошибки; 3 балла – действия нечеткие, вялые, плохая реакция, допущены 4 ошибки;</p>

			<p>2 балла – действия нечеткие, вялые, отсутствует строевая подтянутость, плохая реакция, допущены 5 ошибок;</p> <p>1 балл – действия нечеткие, вялые, отсутствует строевая подтянутость, плохая реакция, допущены более 5 ошибок</p>
15	Строевой шаг	Учащиеся находятся на плацу в двухшереножном строю. По команде руководителя занятий учащийся выходит из строя и выполняет строевые приемы	<p>Ошибки: корпус отведен назад; нет координации в движении рук и ног; голова опущена вниз; движение руками около тела производится не от плеча, а за счет сгибания в локтях; подъем ног от земли ниже 15 см; размер шага меньше (больше) 70–80 см; нога заносится за ногу. Движение рук вперед производится ниже (выше) установленной высоты, при движении назад рука не выпрямлена.</p> <p>Отметка: 10 баллов – прием выполнен в строгом соответствии с требованиями строевого устава, четко, уверенно, красиво; 9 баллов – прием выполнен в соответствии с требованиями строевого устава, но недостаточно четко, с напряжением; 8 баллов – прием выполнен в соответствии с требованиями строевого устава, но недостаточно четко, с напряжением, и допущена 1 ошибка; 7 баллов – прием выполнен в соответствии с требованиями строевого устава, но недостаточно четко, с напряжением, и допущены 2 ошибки; 6 баллов – прием выполнен в соответствии с требованиями строевого устава, но недостаточно четко, с напряжением, и допущены 3 ошибки; 5 баллов – действия нечеткие, вялые, отсутствует строевая подтянутость, допущены 2 ошибки; 4 балла – действия нечеткие, вялые, плохая реакция, допущены 3 ошибки; 3 балла – действия нечеткие, вялые, плохая реакция, допущены 4 ошибки; 2 балла – действия нечеткие, вялые, отсутствует строевая</p>

			<p>подтянутость, плохая реакция, допущены 5 ошибок; 1 балл – действия нечеткие, вялые, отсутствует строевая подтянутость, плохая реакция, допущены более 5 ошибок</p>
16	Повороты в движении	<p>Учащиеся находятся на плацу в двухшереножном строю. По команде руководителя занятий учащийся выходит из строя и выполняет строевые приемы</p>	<p>Ошибки: поворот выполнен не своевременно; поворот направо, налево производится не на носках обеих ног; движение руками при повороте производится не в такт шага; при движении голова опущена вниз; нет координации в движении рук и ног, корпус тела при повороте подан назад.</p> <p>Отметка: 10 баллов – прием выполнен в строгом соответствии с требованиями строевого устава, четко, уверенно, красиво; 9 баллов – прием выполнен в соответствии с требованиями строевого устава, но недостаточно четко, с напряжением; 8 баллов – прием выполнен в соответствии с требованиями строевого устава, но недостаточно четко, с напряжением, и допущена 1 ошибка; 7 баллов – прием выполнен в соответствии с требованиями строевого устава, но недостаточно четко, с напряжением, и допущены 2 ошибки; 6 баллов – прием выполнен в соответствии с требованиями строевого устава, но недостаточно четко, с напряжением, и допущены 3 ошибки; 5 баллов – действия нечеткие, вялые, отсутствует строевая подтянутость, допущены 2 ошибки; 4 балла – действия нечеткие, вялые, плохая реакция, допущены 3 ошибки; 3 балла – действия нечеткие, вялые, плохая реакция, допущены 4 ошибки; 2 балла – действия нечеткие, вялые, отсутствует строевая подтянутость, плохая реакция, допущены 5 ошибок; 1 балл – действия нечеткие, вялые, отсутствует строевая</p>

			подтянутость, плохая реакция, допущены более 5 ошибок
Военная топография			
17	Определение сторон горизонта по компасу	Учащийся с компасом. С помощью компаса определяет стороны горизонта. Время (до 2 мин) отсчитывается от команды «К ориентированию приступить» до показа на местности направлений сторон горизонта по местным предметам (ориентирам)	<p>Ошибки: ошибка в определении сторон горизонта (5–10°); время, затраченное на выполнение норматива, превышено (до 2 мин 30 с); в качестве ориентира выбраны плохо заметные на местности предметы; неумение пользоваться компасом, неуверенные действия.</p> <p>Отметка: 9–10 баллов – норматив выполнен без ошибок; 7–8 баллов – допущена 1 ошибка; 5–6 баллов – допущены 2 ошибки; 3–4 балла – допущены 3 ошибки; 1–2 балла – допущено более 3 ошибок, или на выполнение норматива затрачено более 3 мин; ошибка в определении сторон горизонта превышает 10°. Высший балл отметки выставляется, если ошибка в определении сторон горизонта не превышает 3°</p>
18	Определение сторон горизонта по Солнцу и часам	У учащегося в руках часы или макет циферблата часов. На небе видно Солнце. Учащийся определяет стороны горизонта по Солнцу с использованием часов. Время (до 2 мин) отсчитывается от команды «К ориентированию приступить» до показа на местности направлений сторон горизонта по местным предметам (ориентирам)	<p>Ошибки: ошибка в определении сторон горизонта (10–15°); время, затраченное на выполнение норматива, превышено (до 2 мин 30 с); в качестве ориентира выбраны плохо заметные на местности предметы; неверно расположены часы по отношению к Солнцу; учащийся не знает, какой угол на циферблате делят пополам до полудня и после полудня.</p> <p>Отметка: 9–10 баллов – норматив выполнен без ошибок; 7–8 баллов – допущена 1 ошибка; 5–6 баллов – допущены 2 ошибки; 3–4 балла – допущены 3 ошибки; 1–2 балла – допущены 4 ошибки, или время, затраченное на</p>

			<p>выполнение норматива, превышено (до 3 мин), ошибка в определении сторон горизонта превышает 15°.</p> <p>Высший балл отметки выставляется, если ошибка в определении сторон горизонта не превышает 6°</p>
19	<p>Определение сторон горизонта по небесным светилам и местным предметам</p>	<p>Учащийся определяет стороны горизонта по небесным светилам (Солнцу, Полярной звезде), местным предметам. Время (до 3 мин) отсчитывается от команды «К ориентированию приступить» до показа на местности направлений сторон горизонта по местным предметам (ориентирам)</p>	<p>Ошибки: ошибка в определении сторон горизонта (15–20°); время, затраченное на выполнение норматива, превышено (до 2 мин 30 с); в качестве ориентира выбраны плохо заметные на местности предметы; не использованы в полном объеме очевидные свойства местных предметов.</p> <p>Отметка: 9–10 баллов – норматив выполнен без ошибок; 7–8 баллов – допущена 1 ошибка; 5–6 баллов – допущены 2 ошибки; 3–4 балла – допущены 3 ошибки; 1–2 балла – допущены 4 ошибки, или время, затраченное на выполнение норматива, превышено (до 3 мин), ошибка в определении сторон горизонта превышает 20°.</p> <p>Высший балл отметки выставляется, если ошибка в определении сторон горизонта не превышает 9°</p>
20	<p>Определение магнитного азимута на указанный предмет по компасу</p>	<p>Руководитель занятия указывает предмет на местности и ставит задачу определить по компасу азимут направления на этот предмет. Время (до 3 мин) отсчитывается от указания местного предмета до доклада учащегося «Готово»</p>	<p>Ошибки: ошибка в определении магнитного азимута превышает 10°; время, затраченное на выполнение норматива, превышает 3 мин; неумение пользоваться визиром компаса; неумение произвести отсчет по компасу.</p> <p>Отметка: 9–10 баллов – норматив выполнен без ошибок; 7–8 баллов – допущена 1 ошибка; 5–6 баллов – допущены 2 ошибки; 3–4 балла – допущены 3 ошибки; 1–2 балла – допущены 4 ошибки, или время, затраченное на выполнение норматива, превышено (более 4 мин), ошибка в</p>

			определении магнитного азимута превышает 15°. Высший балл отметки выставляется, если ошибка в определении магнитного азимута не превышает 5°
Военно-медицинская подготовка			
21	Развертывание пакета перевязочного индивидуального	Учащийся находится в исходном положении лежа на боку, в руке держит пакет. По команде «К выполнению норматива приступить» развертывает пакет. Вынимает булавку и прикалывает ее к своей одежде, не застегивая. Подготавливает пакет к оказанию первой медицинской помощи	<p>Ошибки: не вынута и не приколоты к одежде булавка; не развернуты полностью подушечки; неправильное положение бинта в руках; нарушена стерильность пакета перевязочного.</p> <p>Отметка: 9–10 баллов – норматив выполнен за 20 с, стерильность не нарушена; 7–8 баллов – норматив выполнен за 22 с, стерильность не нарушена; 5–6 баллов – норматив выполнен за 24 с, стерильность не нарушена; 3–4 балла – норматив выполнен за 26 с, стерильность не нарушена; 1–2 балла – норматив выполнен за 28 с, нарушена стерильность. Высший балл отметки выставляется при выполнении норматива без ошибок, каждая допущенная ошибка снижает оценку на 1 балл</p>
22	Наложение асептической повязки на область живота	Учащийся находится в исходном положении лежа на боку, рядом с ним манекен (или статист, играющий роль раненого). Время, затраченное на обнажение раны, не учитывается (допускается бинтование поверх обмундирования). Перевязочный материал находится в руках учащегося	<p>Ошибки, снижающие отметку на 2 балла: повязка наложена слабо (сползает), или при ее наложении образуются «карманы», складки; повязка не закреплена или закреплена узлом над раной.</p> <p>Отметки по времени: 9–10 баллов – норматив выполнен за 1 мин 40 с; 7–8 баллов – норматив выполнен за 1 мин 50 с; 5–6 баллов – норматив выполнен за 2 мин; 3–4 балла – норматив выполнен за 2 мин 10 с; 1–2 балла – норматив выполнен за 2 мин 20 с. Высший балл отметки выставляется, если туры повязки наложены</p>

		или рядом с ним. Время отсчитывается от команды «К выполнению норматива приступить» (начала разворачивания перевязочного материала) до закрепления повязки (булавкой или концами надорванной ленты бинта)	ровно, без перекосов и скручивания
23	Повязка герметичная на грудь «Оклюзионная» (накладывается одним перевязочным пакетом или бинтом с подушечками)	Учащийся находится в исходном положении лежа на боку, рядом с ним манекен (или статист, играющий роль раненого). Время, затраченное на обнажение раны, не учитывается (допускается бинтование поверх обмундирования). Перевязочный пакет находится в руках учащегося. Время отсчитывается от команды «К выполнению норматива приступить» до закрепления повязки (булавкой или концами надорванной ленты бинта)	Ошибки, снижающие отметку на 2 балла: повязка наложена слабо (нарушена герметичность), или при ее наложении образуются «карманы», складки; повязка не закреплена или закреплена узлом над раной. Отметка по времени: 9–10 баллов – норматив выполнен за 2 мин 30 с; 7–8 баллов – норматив выполнен за 2 мин 40 с; 5–6 баллов – норматив выполнен за 2 мин 50 с; 3–4 балла – норматив выполнен за 3 мин; 1–2 балла – норматив выполнен за 3 мин 10 с. Высший балл отметки выставляется, если туры повязки наложены ровно, без перекосов и скручивания
24.	Наложение резинового кровоостанавливающего жгута на бедро (плечо)	Учащийся находится в исходном положении лежа на боку, рядом с ним манекен (или статист, играющий роль раненого). В руках учащийся держит жгут. Время отсчитывается от	Ошибки, снижающие отметку на 2 балла: наложение жгута в область ранения или ниже; наложение жгута на оголенное тело без подкладки, ущемление жгутом кожи; учащийся не обозначил время наложения жгута. Отметка по времени: 9–10 баллов – норматив выполнен за 25 с; 7–8 баллов – норматив выполнен за 27 с;

		команды «К выполнению норматива приступить» до закрепления жгута и обозначения времени его наложения	5–6 баллов – норматив выполнен за 30 с; 3–4 балла – норматив выполнен за 32 с; 1–2 балла – норматив выполнен за 35 с, неправильное наложение жгута (расслабление или соскальзывание), что может вызвать повторное кровотечение. Высший балл отметки выставляется, если нет чрезмерного перетягивания жгутом конечности
25	Наложение жгута-закрутки с помощью косынки и других подручных средств на бедро (плечо)	Учащийся находится в исходном положении лежа на боку, рядом с ним манекен (или статист, играющий роль раненого). Рядом расположены подручные средства для остановки кровотечения. Время отсчитывается от команды «К выполнению норматива приступить» до закрепления жгута-закрутки и обозначения времени ее наложения	Ошибки, снижающие отметку на 2 балла: наложение жгута-закрутки в область ранения или ниже; наложение жгута-закрутки на оголенное тело без подкладки, ущемление кожи жгутом-закруткой; учащийся не обозначил время наложения жгута-закрутки. Отметка по времени: 9–10 баллов – норматив выполнен за 40 с; 7–8 баллов – норматив выполнен за 43 с; 5–6 баллов – норматив выполнен за 45 с; 3–4 балла – норматив выполнен за 50 с; 1–2 балла – норматив выполнен за 55 с, неправильное наложение жгута-закрутки (расслабление или соскальзывание), что может вызвать повторное кровотечение. Высший балл отметки выставляется, если нет чрезмерного перетягивания косынкой конечности

